

---

## Montage- und Betriebsanleitung Operation- and Assembly Instruction

---



---

**Kompaktstation K1124  
und K1227  
mit Kunststoff-Fundamentwanne  
oder Beton-Fundamentwanne**

**Kiosk substation K1124  
and K1227  
with polyester foundation- or  
concrete foundation trough**



**INHALT**

**INHALT** .....3

**SICHERHEITSVORSCHRIFTEN** .....4

DEFINITIONEN .....4

BESTIMMUNGSGEMÄÙE VERWENDUNG .....4

**NORMEN UND VORSCHRIFTEN** .....5

QUALIFIZIERTES PERSONAL .....6

HAFTUNGSBESCHRÄNKUNGEN .....6

**BESCHREIBUNG**.....7

ZU DIESER ANLEITUNG .....7

ALLGEMEINES .....8

STATIONSGEHÄUSE .....9

MITTELSPANNUNGS-SCHALTANLAGE .....10

TRANSFORMATORRAUM.....10

ERDUNGSANLAGE .....10

NIEDERSPANNUNGSVERTEILUNG.....11

**TECHNISCHE DATEN** .....12

MAÙBILD, GEWICHTE UND ABMESSUNGEN .....12

**TRANSPORT, AUFSTELLUNG UND MONTAGE** .....14

ABLADEN UND TRANSPORT ZUM AUFSTELLUNGSORT  
BZW. ZWISCHENLAGER .....14

HEBEPLAN .....15

BODENAUSHUB .....17

KABELANSCHLUSS .....19

ERDUNG .....19

INBETRIEBNAHME .....19

**AUSTAUSCH VON STATIONSKOMPONENTEN** .....20

AUSTAUSCH DER MITTELSPANNUNGS-  
SCHALTANLAGE .....20

EINBAU ODER WECHSEL DES TRANSFORMATORS ....21

AUSTAUSCH DER NIEDERSPANNUNGS-  
SCHALTANLAGE .....22

**INSTANDHALTUNG** .....22

WARTUNG, INSPEKTION, INSTANDSETZUNG .....22

ENTSORGUNG.....23

**ANHANG A** .....24

BETONFUNDAMENT ABDICHTUNG .....24

**ANHANG B** .....25

BESTÄTIGUNG NACH BGV A3 .....25

**CONTENT**

**CONTENT** .....3

**SAFETY REGULATIONS** .....4

DEFINITION .....4

INTENDED USE .....4

**STANDARDS AND SPECIFICATIONS** .....5

QUALIFIED PERSONNEL .....6

LIABILITY LIMITATIONS .....6

**DESCRIPTION** .....7

ABOUT THIS MANUAL .....7

GENERAL .....8

STATION HOUSING .....9

MEDIUM VOLTAGE SWITCHGEAR.....10

TRANSFORMER COMPARTMENT.....10

EARTHING SYSTEM .....10

LV DISTRIBUTION BOARD .....11

**TECHNICAL DATA** .....12

DIMENSION DRAWING, DIMENSIONS AND WEIGHTS... 12

**TRANSPORT, INSTALLATION AND ASSEMBLY**.....14

DISCHARGE AND TRANSPORT TO THE INSTALLATION  
SITE RESP. INTERIM STORAGE .....14

LIFTING PLAN .....15

SOIL CUTTING.....17

CABLE CONNECTION.....19

EARTHING .....19

SETTING TO WORK .....19

**CHANGE OF STATION COMPONENTS** .....20

CHANGE OF MEDIUM VOLTAGE  
SWITCHGEAR .....20

INSTALLATION OR EXCHANGE OF A TRANSFORMER ...21

CHANGE OF LOW VOLTAGE  
SWITCHGEAR .....22

**MAINTENANCE** .....23

SERVICING.....23

WASTE DISPOSAL.....24

**APPENDIX A**.....25

SEALING OF A CONCRETE FOUNDATION .....25

**APPENDIX B**.....26

CONFIRMATION ACCORDING TO BGV A3.....26

## Sicherheitsvorschriften

### Definitionen

Sofern sich Hinweise auf bestimmte Richtungen beziehen, so ist hierbei immer die Türe der Mittelspannungsseite der Station als Bezugsfläche zu nehmen.

Wichtige Hinweise, wie sicherheitstechnische Hinweise, sind durch folgende Symbole gekennzeichnet. Befolgen Sie diese Hinweise, um Unfälle und Beschädigungen der Kompaktstation zu vermeiden.



Warnung vor einer Gefahrenstelle!



Warnung vor elektrischer Spannung!



Weist auf Richtlinien und Vorschriften hin, die eine Gefährdung von Personen oder Beschädigung der Anlage verhindern!

Beachten Sie diese Hinweise und geben Sie diese an anderes qualifiziertes Personal weiter. Neben diesen Hinweisen sind

- Sicherheitsvorschriften,
- Unfallverhütungsvorschriften,
- Richtlinien und anerkannte Regeln der Technik,
- 

sowie sämtliche Instruktionen dieser Montage- und Betriebsanleitung zu beachten!

### Bestimmungsgemäße Verwendung

Die DRIESCHER Kompaktstationen Typ K1124 und K1227 sind fabrikfertige und typgeprüfte Kunststoffstationen und entsprechen den zum Zeitpunkt der Auslieferung gültigen Gesetzen, Vorschriften und Normen. Sie bieten bei bestimmungsgemäßem Gebrauch ein hohes Maß an Sicherheit in der Verwendung als Netz- und Übergabestationen.

Der einwandfreie und sichere Gebrauch setzt voraus:

- Sachgemäßen Transport und fachgerechte Lagerung
- Fachgerechte Montage und Inbetriebnahme
- Sorgfältige Bedienung und Instandhaltung durch qualifiziertes Personal
- Die Beachtung dieser Anleitung
- Die Einhaltung der am Aufstellungsort geltenden Aufstellungs-, Betriebs- und Sicherheitsbestimmungen

## Safety Regulations

### Definition

As far as hints refer to certain directions, the door of the medium voltage side of the station always has to be used as basis.

Important instructions such as safety notes are identified by means of the following symbols. Follow these notes to avoid accidents and damages of the kiosk substation.



Danger warning!



Voltage warning!



Points out to guide lines and regulations which prevent endangerment of persons or damage of the switchgear!

Comply with these notes and pass them on to other qualified electrical technicians. Aside from these notes, comply with

- safety specifications
- accident prevention regulations
- guidelines and recognized rules of technology,

as well as all instructions and notes in these Operation and Assembly Instructions!

### Intended use

The DRIESCHER kiosk substations type K1124 and K1227 are factory-assembled, type tested polyester stations and comply with the laws, instructions and standards valid at time of delivery. With intended use, the stations offer high safety as distribution stations in local mains and as consumer stations.

The proper and safe operation requires the following pre-conditions.

- Appropriate transport and correct storing
- Professional assembly and setting to work
- Accurate operation and maintenance by qualified personnel
- The regard of this manual
- The compliance with the regulations for installation, operation and safety, valid at site

**Normen und Vorschriften**

**Standards and specifications**

**Vorschrift der Berufsgenossenschaft**

**Specifications of the German Trade Association**

BGV A1 Allgemeine Vorschriften  
 BGV A3 Elektrische Anlagen und Betriebsmittel  
 BGI 753 Merkblatt SF<sub>6</sub>-Anlagen

BGV A1 General specifications  
 BGV A3 Electrical systems and equipment  
 BGI 753 Leaflet SF<sub>6</sub>-switchgear

**DIN/VDE-Bestimmungen**

**Standards**

**DIN VDE 0100** Bestimmungen für das Errichten von Starkstromanlagen mit Nennspannungen bis 1000 V

**DIN VDE 0100** Specifications for the erection of power installations with rated voltages up to 1000V

**DIN VDE 0101** Starkstromanlagen mit Nennwechselspannungen über 1kV

**DIN VDE 0101** Power installations exceeding AC 1kV

**DIN VDE 0105** Betrieb von elektrischen Anlagen

**EN 50110-1** Operation of electrical installations

**DIN VDE 0110** Isolationskoordination für elektrische Betriebsmittel in Niederspannungsanlagen

**EN 60664-1** Insulation coordination for equipments within low voltage systems

**DIN VDE 0111 IEC 60071** Isolationskoordination

**IEC 60071** Insulation coordination

**DIN VDE 0141** Erdungen für spezielle Starkstromanlagen mit Nennspannungen über 1kV

**DIN VDE 0141** Earthing systems for special power installations with rated voltages above 1kV

**DIN VDE 0532** Transformatoren und Drosselspulen

**DIN VDE 0532** Transformers and inductors

**DIN VDE 0660 Teil 500 IEC60439-1** Niederspannungs-Schaltgerätekombinationen

**IEC 60436-1** Low-voltage switchgear and controlgear assemblies

**VDE 0670 Teil 1000 EN 60694** Gemeinsame Bestimmungen für Hochspannungs-Schaltgeräte-Norm

**EN 60694** Common specifications for high-voltage switchgear and controlgear standards.

**VDE 0671 Teil 200 IEC 62271-200** Metallgekapselte Wechselstrom-Schaltanlagen für Bemessungsspannungen über 1kV bis einschließlich 52kV

**IEC 62271-200** A.C metal-enclosed switchgear and controlgear for rated voltages above 1kV and up to and including 52kV

**VDE 0671 Teil 202 IEC 62271-202** Fabrikfertige Stationen für Hochspannung/ Niederspannung

**IEC 62271** High voltage / low voltage prefabricated substations

**26. Bundes-Immissionsschutz-Verordnung (26. BImSchV)**

**26<sup>th</sup> Federal Immission Control Regulation**

## Qualifiziertes Personal

Qualifiziertes Personal im Sinne dieser Anleitung sind Personen, die mit Aufstellung, Montage, Inbetriebsetzung, Instandhaltung und Betrieb des Produktes vertraut sind und durch ihre Tätigkeit über entsprechende Qualifikationen verfügen, wie z.B.:

- Ausbildung und Unterweisung bzw. Berechtigung, Stromkreise und Geräte/Systeme gemäß den Standards der Sicherheitstechnik ein- und auszuschalten, zu erden und zu kennzeichnen.
- Ausbildung oder Unterweisung gemäß den Standards der Sicherheitstechnik in Pflege und Gebrauch angemessener Sicherheitsausrüstung.
- Schulung und Erste Hilfe zum Verhalten bei möglichen Unfällen.

## Haftungsbeschränkungen

Alle in dieser Montage- und Betriebsanleitung enthaltenen technischen Informationen, Daten und Hinweise für die Installation, Bedienung und Wartung der Station entsprechen dem Stand der Drucklegung und erfolgen unter Berücksichtigung unserer bisherigen Erfahrungen und Erkenntnisse nach bestem Wissen.

Für etwaige Fehler oder Unterlassungen haften wir unter Ausschluss weiterer Ansprüche im Rahmen der im Hauptvertrag eingegangenen Mängelhaftungsverpflichtungen. Ansprüche auf Schadensersatz, gleich aus welchem Rechtsgrund derartige Ansprüche hergeleitet werden, sind ausgeschlossen, soweit sie nicht auf Vorsatz oder grober Fahrlässigkeit beruhen.

## Qualified personnel

Qualified personnel in accordance with this manual are people, being familiar with the installation, assembly, setting to work, maintenance and operation of this product and who have the relevant qualifications, i.e.

- education and instruction as well as authorised permission to switch ON and OFF, to earth and to mark circuits and devices/systems according to the standards of safety engineering.
- education or training according to the standards of safety engineering in care and use of adequate safety equipment.
- training and First Aid for the behaviour with possible accidents.

## Liability limitations

All technical information, data and notes for the installation, operation and maintenance of the kiosk substation contained in these Operation and Assembly Instructions are current as of the day of printing and are stated to the best of our knowledge on the basis of our experience and know-how.

We accept liability for any errors or omissions, to the exclusion of further claims, within the scope of the agreed warranty. Claims for compensation for damage are excluded, regardless of the legal basis for those claims, unless they are the result of intent or gross negligence.

Translations are made to the best of knowledge. Liability of any kind shall therefore not be accepted for faults made in the translation even if the operating instruction is translated by us or by a third party. Solely the German text shall prevail.

## Beschreibung

### Zu dieser Anleitung

Diese Anleitung enthält aus Gründen der Übersichtlichkeit nicht sämtliche Detailinformationen zu allen Typen des Produktes. Sie kann auch nicht jeden denkbaren Fall der Aufstellung oder des Betriebes berücksichtigen. Einzelheiten zur technischen Auslegung, wie z.B. technische Daten, Sekundäreinrichtungen, Schaltpläne, entnehmen Sie bitte den Auftragsunterlagen.

Die Kompaktstation unterliegt im Rahmen des technischen Fortschrittes einer ständigen Weiterentwicklung. Soweit auf den einzelnen Seiten dieser Anleitung nichts anderes vermerkt ist, bleiben Änderungen der angegebenen Werte und Abbildungen vorbehalten. Alle Maße sind in mm angegeben.

Wenn Sie weitere Informationen wünschen oder falls Probleme auftreten, die in der Anleitung nicht ausführlich genug behandelt werden, fordern Sie die Auskunft über unseren Kundendienst oder die zuständige Vertretung an.

Geben Sie bitte bei Rückfragen oder Ersatzteilbestellungen folgende auf dem Typenschild angegebene Daten an:

- Stations-, Geräte-, Anlagentyp,
- Auftragsnummer,
- Fabrikationsnummer,
- Baujahr.

Durch Angabe dieser Daten ist gewährleistet, dass Ihnen die richtigen Informationen oder die benötigten Ersatzteile zugehen.

Fritz Driescher KG  
Spezialfabrik für  
Elektrizitätswerksbedarf GmbH & Co.  
Postfach 1193  
D-41837 Wegberg  
Industriestraße 2  
D-41844 Wegberg  
Telefon 02434 81-1  
Telefax 02434 81446  
[www.driescher-wegberg.de](http://www.driescher-wegberg.de)  
e-mail: [info@driescher-wegberg.de](mailto:info@driescher-wegberg.de)

Außerdem weisen wir darauf hin, dass der Inhalt dieser Anleitung nicht Teil einer früheren oder bestehenden Vereinbarung, Zusage oder eines Rechtsverhältnisses ist oder dieses ändern soll. Sämtliche Verpflichtungen von DRIESCHER ergeben sich aus dem jeweiligen Kaufvertrag, der auch die vollständige und allein gültige Mängelhaftungsregelung enthält. Diese vertraglichen Mängelhaftungsbestimmungen werden durch die Ausführungen dieser Anleitung weder erweitert noch beschränkt.

## Description

### About this manual

Due to reasons of clarity this manual does not contain all detailed information about all types of this product. It also cannot consider every imaginable case of installation or operation. Details regarding the technical design, as i.e. technical data, secondary devices, diagrams please take from the order documents.

The station is within the scope of technical progress subject to a permanent development. As far as nothing else is noted on the single pages of this manual, the right of changes of the indicated values and drawings is reserved. All dimensions are indicated in mm.

If you require more information or if problems arise, which are not enough discussed in detail herein, please ask our service department or the responsible agent for more information.

Please indicate the following data shown on the nameplate for queries or spare parts orders:

- station, switch or switchgear type,
- order number,
- serial number,
- year of manufacture.

Specifying these items ensures that you will receive the correct information or the required spare parts.

Fritz Driescher KG  
Spezialfabrik für Elektrizitätswerksbedarf  
GmbH & Co.  
P.O. Box 1193  
41837 Wegberg  
Industriestraße 2  
41844 Wegberg  
Phone: 0049 2434 81-1  
Fax: 0049 2434 81-446  
[www.driescher-wegberg.de](http://www.driescher-wegberg.de)  
e-mail: [info@driescher-wegberg.de](mailto:info@driescher-wegberg.de)

We point out that the content of this manual is not part of a previous or existing agreement, or is a promise of a legal relationship or shall change this. All obligations of DRIESCHER arise from the respective contract of sale, which includes the complete and exclusive valid warranty regulation. These contractual warranty regulations are neither extended nor limited through the remarks in this manual.

## Allgemeines

Die DRIESCHER Kompaktstationen Typ K1124 und K1227 sind fabrikfertige und typgeprüfte Kunststoffstationen. Sie enthalten einen Mittelspannungs-, einen Transformator- und einen Niederspannungsraum. Nach Anschluss der MS- und NS-Kabel und der Außenerde sind die Stationen betriebsbereit.

Das extrem geringe Gewicht der Kompaktstationen erleichtert Transport und Montage. Die geringen Abmessungen der Stationen gestatten eine Aufstellung auch auf kleinstem Raum. Die Kranung der Station erfolgt über entsprechende Anschlagmöglichkeiten am Fundament.

## General

The DRIESCHER kiosk substation type K1124 and K1227 are factory-assembled and type-tested polyester stations each consisting of a medium voltage-, a transformer- and a low voltage compartment. After connection of the MV and LV cables and the outer earthing the stations are ready for operation.

The extreme low weight of the kiosk substations eases the transport and assembly. Due to the small overall dimensions of the station, only little space is required for the installation. The craning of the station is done via corresponding fixing facilities at the foundation.

## Stationsgehäuse

Die Gehäuse der Kompaktstationen Typ K1124 und Typ K1227 werden als selbsttragende Konstruktionen aus glasfaserverstärktem Polyester gefertigt.

Es besteht aus:

- einer Fundamentwanne aus glasfaserverstärktem Kunststoff oder Beton B35
- einem einfach abnehmbaren Dach
- einer von außen zu öffnenden Lüftungsblende in der linken und / oder der rechten Seitenwand (Option).
- Türen stirnseitig

Standardfarbe Olivgrün (RAL 6003)

Sämtliche Verbindungselemente des Gehäuses sind korrosionsbeständig (Edelstahl).

Die Türen zu den MS- und NS- Räumen sind mit je zwei Scharnieren angeschlagen. Sie haben Schwenkhebelverschlüsse aus Metall, vorgesehen für den Einbau von Profilyzindern (Option) mit einem Schließwinkel von 45 ° oder 90 °. Die Profilyzinder sind durch Regenschutzkappen abgedeckt.

Die Türen zum MS- und NS-Raum besitzen eine 4-fach-Verriegelung.

Option: Alle Türen können wahlweise sowohl links, als auch rechts angeschlagen werden.

Die Türen sind bei 90 ° und 135 ° Öffnungswinkel rastbar.

### Schutzart:

MS- und NS- Raum: IP 54  
Transformatorraum: IP 33 DH

Die Stationen können komplett ausgerüstet an der Fundamentwanne angehoben und transportiert werden.

Sämtliche installierte Metallteile sind elektrisch leitend miteinander verbunden. Sie werden an einem zentralen Erdungspunkt im NS-Raum geerdet.

Im MS- und /oder NS-Raum kann eine, über Türkontakt schaltbare Leuchte (Option) eingebaut werden.

Die Stationen wurden erfolgreich einer Störlichtbogenprüfung unterzogen und besitzen die Störlichtbogenqualifikation IAC – AB.

## Station housing

The housing of the kiosk substations type K1124 and type K 1227 are produced as self-supporting designs from glass-fibre reinforced polyester.

It consists of:

- a foundation trough made of glass-fibre reinforced polyester or concrete B35
- an easily removable roof
- a ventilation cover in the left side wall and/or in the right side wall, that can be opened from the outside
- doors at small sides

Standard colour shade olive green (RAL 6003)

All connecting elements of the housing are corrosion resistant (high-quality steel).

The doors of the MV- and LV compartments are hinged each with two hinges. They have lock-and release levers made of metal, designed for the use of profile cylinders (option) with a closing angle of 45° or 90°. The profile cylinders are covered with rain protection caps.

The doors to the MV- and LV-compartment have a quadruplicate interlocking.

Option: All doors can either be hinged at left or right side.

The doors can be arrested at an opening angle of 90° and 135°.

### Protection degree:

MV- and LV-compartment: IP 54  
transformer compartment: IP 33 DH

The completely equipped station can be lifted and transported at the foundation trough.

All installed metal parts have electrically conductive connections. They are earthed at a central earthing point in the LV-compartment.

In the MV- and/or LV-compartment a lamp (option) can be installed that is switchable via door contact.

The stations have successfully passed an internal arc test and have IAC – AB.

## Mittelspannungs-Schaltanlage

Folgende Schaltanlagen für Bemessungsspannungen 12 kV / 24 kV sind einbaubar:

SF<sub>6</sub>-isolierte Schaltanlagen vom Typ:

MINEX-C 2/3/4-feldig  
Fabrikat Driescher-Wegberg

MINEX / G.I.S.E.L.A 2/3-feldig  
Fabrikat Driescher-Wegberg

Folgende Sicherungsfelder sind in Stationen Fabrikat Driescher-Wegberg einbaubar:

Luftisoliertes Sicherungsfeld:  
mit Sicherungen und Erdungsschiene 12/24 kV

SF<sub>6</sub>-isoliertes Sicherungsfeld:  
mit Sicherungen und Erder 12/24 kV

Zur Handhabung, Einsatz und Bedienung der eingebauten Anlagen und Geräte muss die produktspezifische Montage- und Betriebsanleitung beachtet werden.

## Transformatorraum

Die Stationen können mit folgenden Transformatoren ausgestattet werden:

Leistung:  
DIN Transformatoren bis 630 kVA in Hermetikausführung

Max. Abmessung:  
L x B x H = 1250mm x 900mm x 1700mm

Aufstellhinweis:  
IEC 62271-202 (VDE 0671 Teil 202)

Vorgefertigte und geprüfte Kabelbrücken verbinden den Transformator mit der MS-Schaltanlage. Der NS-seitige Anschluss erfolgt leistungsabhängig mit hochflexiblen, isolierten Leitungen.

## Erdungsanlage

Die zentrale Erdungsschiene befindet sich unterhalb der NH-Sicherungslastschaltleiste im NS-Schaltraum. An ihr wird das bauseits verlegte Erdungsband oder der Tiefenerder angeschlossen. Dadurch sind alle leitfähigen Gehäuseteile mit der Haupterde verbunden.

## Medium Voltage Switchgear

The following medium voltage switchgear 12/24 kV can be installed:

SF<sub>6</sub>-insulated switchgear of type:

MINEX-C 2/3/4-cubicles  
make Driescher-Wegberg

MINEX / G.I.S.E.L.A 2/3-cubicles  
make Driescher-Wegberg

Following fuse panels can be housed in stations make Driescher-Wegberg:

air-insulated fuse panel:  
with fuses and earthing bar 12/24 kV

SF<sub>6</sub>-insulated fuse panel:  
with fuses and earthing switch 12/24 kV

For handling, use and operation of the installed switchgear and devices the relevant Operating and Assembly Instruction has to be observed.

## Transformer compartment

The stations can be equipped with the following transformers:

Power capacity:  
DIN-transformers up to 630kVA in hermetically sealed design.

maximum dimensions:  
L x W x H = 1250mm x 900mm x 1700mm

Hint:  
IEC 62271-202 (VDE 0671 part 202)

Pre-assembled and tested cable joints connect the transformer with the MV-switchgear. The connection on LV side is made power-related with high flexible insulated wires.

## Earthing system

The central earthing rail is provided below the LV fuse rail strip in the LV compartment. Here the ground strap installed at site or the ground rod is connected. Thus, all conductive housing parts are connected with the main earth.

## Niederspannungsverteilung

## LV distribution board

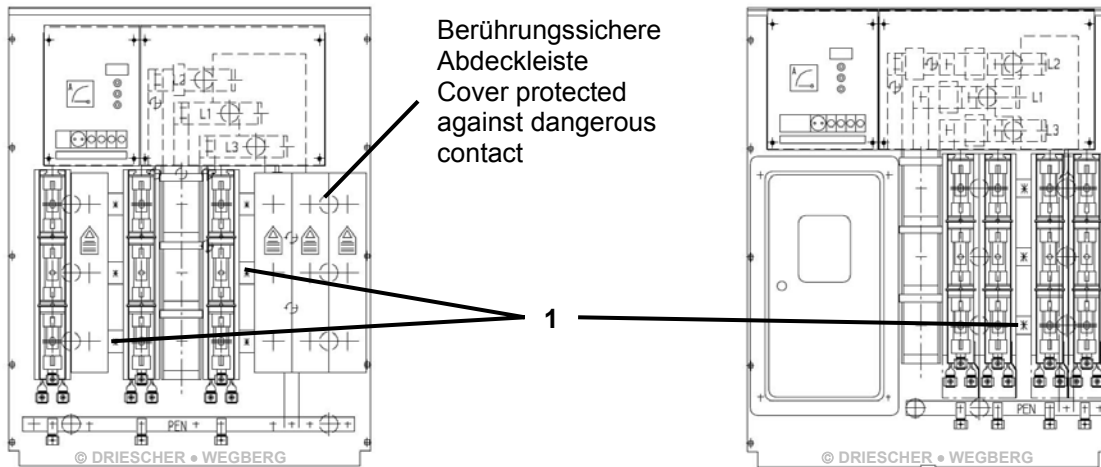

Der NS-Raum ist ausgerüstet:

- mit einer NH-Sicherungslastschaltleiste nach DIN 43623 Gr. 3
- für eine Bemessungsspannung von 500 V und einen Bemessungsstrom von 910 A

The LV-compartment is equipped:

- with a LV fuse switch according to DIN 43623 size 3
- for a rated voltage of 500V and for a rated current of 910A

Die weitere optionale Ausrüstung des NS-Raumes beinhaltet:

- Abgangsleisten, ausgebildet als NH-Sicherungsleisten für Strom 400/630 A max. 8 Stück und Reservefeldabdeckungen abhängig von der Anzahl der Abgangsleisten.
- NH-Sicherungseinsätze nach DIN 43620 und DIN VDE 0636 Teil 22
- 1 oder 3 Stromwandler umklemmbar, für Ströme 1000/600/300A an der Eingangsseite des Hauptschalters.
- 1 oder 3 Anzeigeinstrumente: Ausführung mit Schleppzeiger 0-5/6A, 15 min.
- Spannungsmesser mit Umschalter
- Steckdose mit Sicherungen und Klemmleiste
- Baustromeinführungen in der rechten und linken Seitenwand des NS-Raumes je eine Zählerschrank
- Anschlussbereiche á 40mm Breite zum Anschluss eines Notstromaggregates mittels Klemmklaue

The further optional equipment of the LV compartments consists of:

- Strips for outgoing feeder, made as LV-fuse strips for current 400/630A max. 8 pieces and covers for reserve feeders depending on quantity of strips for outgoing feeders.
- LV-fuse links according to DIN 43620 and DIN VDE 0636 part 22
- 1 or 3 reconnectable current transformers, for currents 1000/600/300 A at the incoming supply side of the main switch
- 1 or 3 indicating instruments: model with slave pointer (0-5/6A, 15 min.)
- Voltmeter with selector switch
- Socket with fuses and terminal strip
- Worksite electrical incoming supply in the right and left side wall of the LV-compartment each one piece
- Meter cabinet
- connecting areas á 40mm width for the connection of an emergency generating set via clamping claws.

Die Anzeigeinstrumente, Steckdose, Sicherungen und Klemmleiste sind in einer Instrumententafel oberhalb der NS-Verteilung eingebaut. Die PEN - Schiene für die gesamte Erdung der Station befindet sich im unteren Bereich des NS-Raumes. Die Kabelhalterung befindet sich im Fundament.

The indicating instruments, socket, fuses and terminal strip are installed in an instrument panel situated above the LV distribution board. The PEN-rail for the complete earthing of the station is situated in the lower area of the LV compartment. The cable support is located in the foundation.

**Technische Daten**

**Maßbild, Gewichte und Abmessungen**

**Kunststoff-Fundamentwanne**

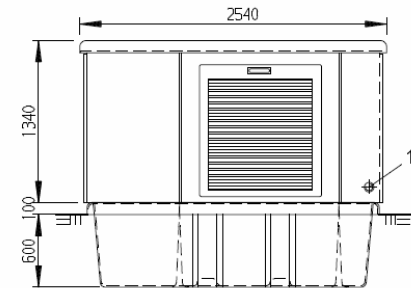

**Technical data**

**Dimension drawing, dimensions and weights**

**Polyester foundation trough**

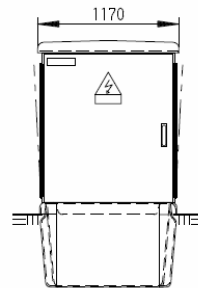

© DRIESCHER • WEGBERG

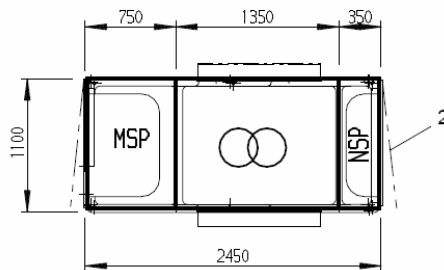

- (1) Baustromdurchführung  $\varnothing$  100 beidseitig, mit Zugentlastung.
- (2) Max. Türöffnungswinkel 135°.

- (1) Worksite electrical incoming supply  $\varnothing$  100 on both sides, with pull relief.
- (2) Max. door opening angle 135°.

**Platzbedarf**

Stellfläche	ca. 2,65 m <sup>2</sup>
Fläche bei geöffneten Türen	ca. 5,05 m <sup>2</sup>

**Space requirement**

footprint	approx. 2,65 m <sup>2</sup>
space with opened doors	approx. 5,05 m <sup>2</sup>

**Gewichte**

Leergehäuse inkl. Fundamentwanne GFP	ca. 340 kg
Fundamentwanne GFP	ca. 110 kg
Gesamtgewicht ohne Transformator	ca. 830 kg
mit Transformator 630 kVA	ca. 2800 kg

**Weights**

Empty housing incl. foundation trough GFP	approx. 340 kg
foundation trough GFP	approx. 110 kg
total weight without transformer	approx. 830 kg
with transformer 630 kVA	approx. 2800 kg

**Abmessungen**

Max. Trafoabmessungen:  
L x B x H = 1250mm x 900mm x 1700mm

Ölauffangwanne: ca. 700 l

**Dimensions**

max. transformer dimensions:  
L x W x H = 1250mm x 900mm x 1700mm

Oil collector tank approx. 700 l

Beton-Fundamentwanne

Concrete foundation trough

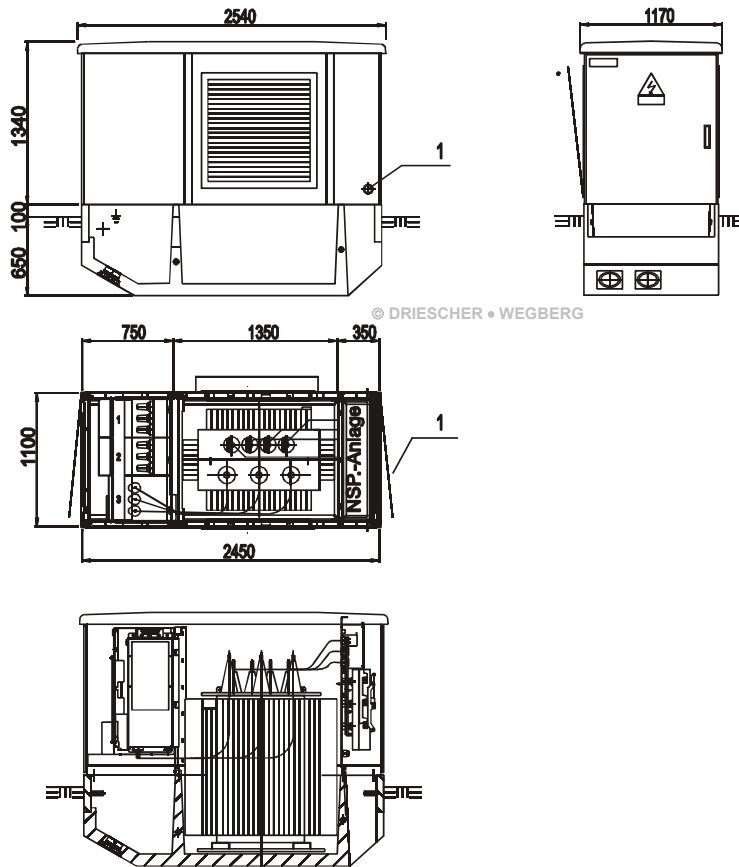

© DRIESCHER • WEGBERG

- (1) Baustromdurchführung Ø 100 beidseitig, mit Zugentlastung
- (2) Max. Türöffnungswinkel 135°.

- (1) Worksite electrical incoming supply Ø 100 on both sides, with pull relief.
- (2) Max. door opening angle 135°.

**Platzbedarf**

Stellfläche	ca. 2,65 m <sup>2</sup>
Fläche bei geöffneten Türen	ca. 5,05 m <sup>2</sup>

**Space requirement**

footprint	approx. 2,65 m <sup>2</sup>
space with opened doors	approx. 5,05 m <sup>2</sup>

**Gewichte**

Fundamentwanne Beton	ca. 2400 kg
Leergehäuse inkl. Beton-Fundamentwanne	ca. 2630 kg
Gesamtgewicht ohne Transformator	ca. 3120 kg
Gesamtgewicht mit Transformator 630 kVA	ca. 5100 kg

**Weights**

foundation trough concrete	approx. 2400 kg
empty housing incl. concrete foundation trough	approx. 2630 kg
total weight without transformer	approx. 3120 kg
total weight with transformer 630 kVA	approx. 5100 kg

**Abmessungen**

Max. Trafoabmessungen:  
L x B x H = 1250mm x 900mm x 1700mm

**Dimensions**

max. transformer dimensions:  
L x W x H = 1250mm x 900mm x 1700mm

## Transport, Aufstellung und Montage

Auf Vollständigkeit und Transportschäden prüfen:

- ⇒ Vollständigkeit und Richtigkeit der Lieferung anhand der Lieferscheine und Beipacklisten prüfen.
- ⇒ Kontrolle / Vergleich des Lieferscheins mit den Bestellunterlagen
- ⇒ Zubehör auf Vollständigkeit überprüfen.

## Abladen und Transport zum Aufstellungsort bzw. Zwischenlager



Bei nicht ordnungsgemäßem Transport besteht Gefahr für Personen und Anlagenteile. Sicherstellen, dass die verwendeten Hebezeuge und Transportmittel den Anforderungen an Aufbau und Belastung genügen. Achten Sie auf das Gesamtgewicht der Station bei der Verladung.



Die Stationen können beim Transport beschädigt werden. Seile und Ladegeschirr so einhängen, dass keine großen Kräfte auf die Stationswände ausgeübt werden. (evtl. Holzzwischenlage benutzen)



Bänder oder Seile je nach Schwerpunktlage so einstellen, dass die Station waagrecht hängt! Ruckartige Bewegungen vermeiden!

## Transport, installation and assembly

Check for completeness and transport damages:

- ⇒ Check completeness and correctness of the delivery based on delivery note and packing list.
- ⇒ Check/compare the delivery note and the ordering documents.
- ⇒ Check completeness of accessories.

## Discharge and transport to the installation site resp. interim storage



With an improper transport, there is a risk for persons and switchgear parts. Make sure, that all used lifting devices and transport means fulfil the requirements for installation and load carrying capacity. For loading pay attention to the total station weight.



The stations can be damaged during transport. Hook in ropes and cargo gear in such a way that no big forces will affect on the station walls (possibly use wood interlayer).



Adjust ribbons or ropes according to the centre of gravity, so that the station hangs in horizontal position! Avoid sudden movements!

## Hebeplan

### Kranen der Kompaktstation mit Kunststoff-Fundament mit eingebautem Transformator

Die Station kann komplett ausgestattet an der Fundamentwanne angehoben werden. Verwenden Sie dazu die an der Fundamentwanne angebrachten Hebeschlaufen.

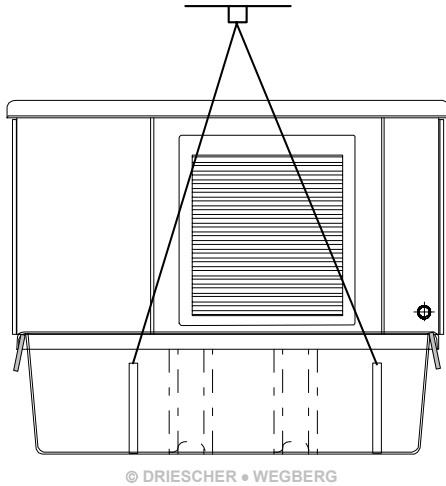

(1) evtl. Holzzwischenlage

### Kranen der Kompaktstation mit Kunststoff-Fundament ohne eingebautem Transformator

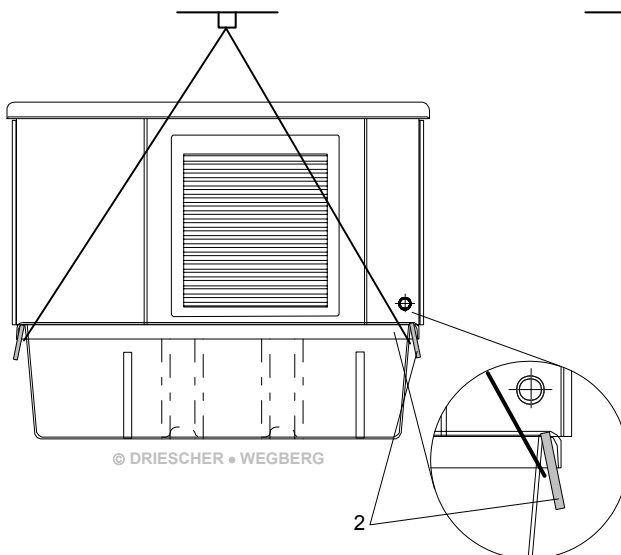

Wird die Station ohne eingebauten Transformator angehoben, müssen zwei ausreichend dimensionierte Kunststoff-Hebebänder über die vier Ecken des Fundamentkragens angelegt werden.

 Die Hebebänder müssen dabei hinter den Gewindestangen (2) liegen!

## Lifting plan

### Craning of kiosk substation with polyester foundation trough with installed transformer

The completely equipped station can be lifted at the foundation trough. For this use the lifting eye-bolts located at the foundation trough.

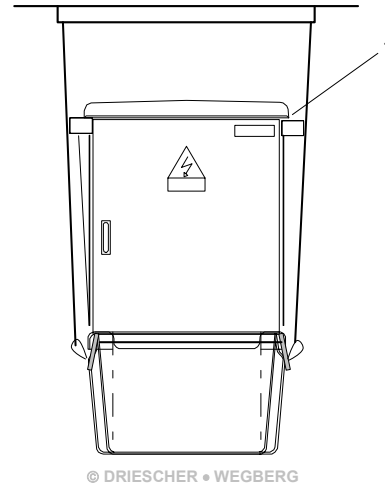

(1) Possible wood interlayer

### Craning of kiosk substation with polyester foundation trough without installed transformer

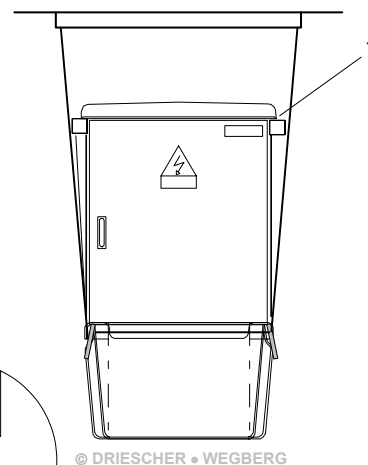

If the station is lifted without transformer, two plastic-lifting ties with adequate dimensions have to be fastened via the four edges of the foundation flange.

 The lifting ties must be behind the threaded rods (2)!

## Kranen der Station mit Beton-Fundamentwanne

Die Station kann komplett ausgestattet an der Fundamentwanne angehoben werden. Verwenden Sie dazu die an der Fundamentwanne angebrachten Kranungsösen.

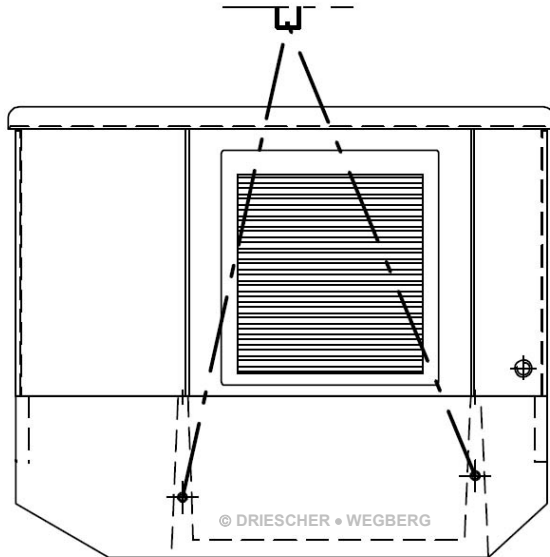

(1) evtl. Holzzwischenlage

## Craning of the station with concrete foundation trough

The completely equipped station can be lifted at the foundation trough. For this use the lifting eyebolts located at the foundation trough.

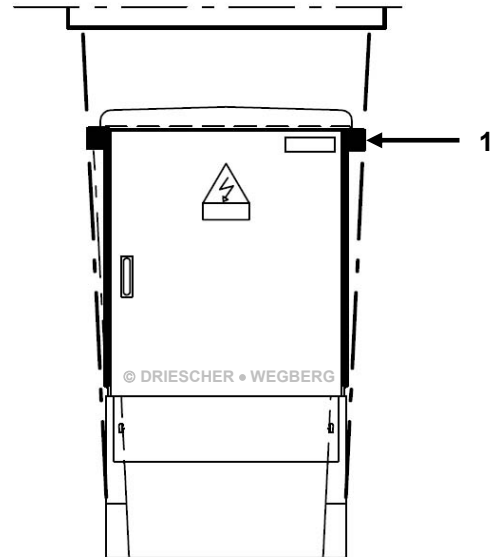

(1) possible wood interlayer

**Bodenaushub**

Die Baugrube muss einen tragfähigen Boden haben. Unebenheiten müssen durch eine waagrecht abgezogene Kies-, Split- oder Sandschicht ausgeglichen werden. Bei schwierigen Bodenverhältnissen ist ein Unterbau aus Magerbeton oder Schwellen empfehlenswert.

- (1) Ausgleichsschicht Kies, Split oder Sand 15 cm stark, Körnung 0-16 mm
- (2) Mittelspannungs-Kabel
- (3) Niederspannungs-Kabel

**Soil cutting**

The casting pit must have a stable ground. Unevenness has to be leveled with a horizontal grit-, split- or sand layer. With difficult soil conditions a supporting structure of lean concrete or sleepers is recommendable.

- (1) Balance layer grit, split or sand 15 cm thick, graining 0-16 mm
- (2) Medium voltage-cable
- (3) Low voltage-cable

**Baugrubenvorschlag für Stationen mit Kunststoff-Fundament**

Für Gründungen DIN VDE 0210 beachten!  
Bodenpressung mindestens 250kN/m<sup>2</sup>

Kabelgräben müssen an Ort und Stelle nach den Erfordernissen festgelegt werden.

**Casting pit proposal for substations with polyester foundation**

Observe DIN VDE 0210 for the formation!  
Bottom pressing minimum 250kN/m<sup>2</sup>

Cable ducts have to be defined at site according to the relevant requirements.

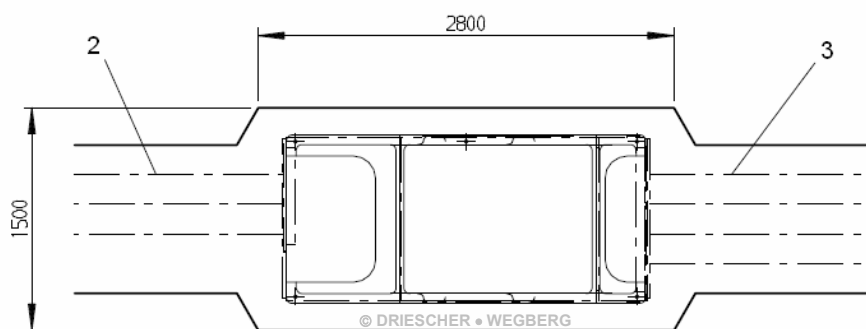
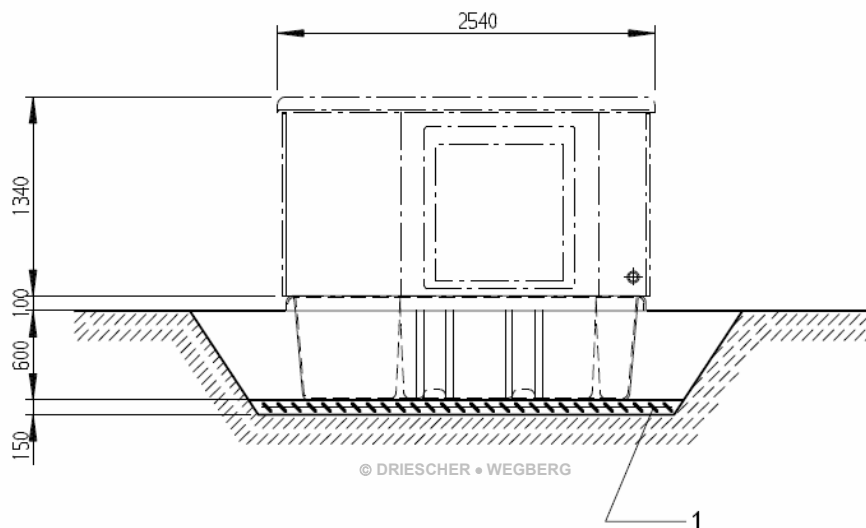

## Baugrubenvorschlag für Stationen mit Beton-Fundamentwanne

Für Gründungen DIN VDE 0210 beachten!  
Bodenpressung mindestens 250kN/m<sup>2</sup>

Kabelgräben müssen an Ort und Stelle nach den Erfordernissen festgelegt werden.

## Casting pit proposal for substations with concrete foundation trough

Observe DIN VDE 0210 for the formation!  
Bottom pressing minimum 250kN/m<sup>2</sup>

Cable ducts have to be defined at site according to the relevant requirements.

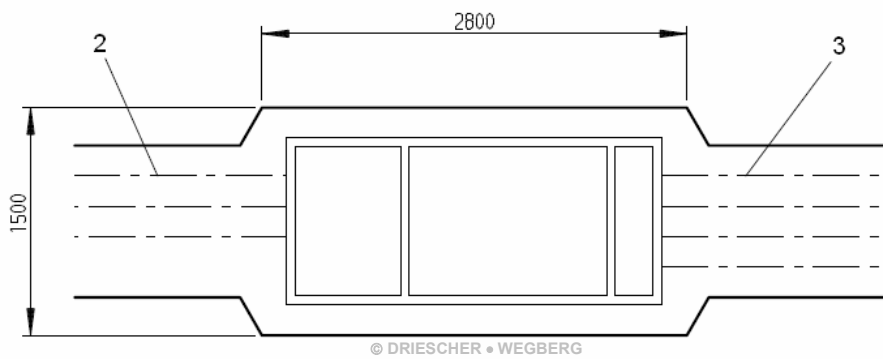
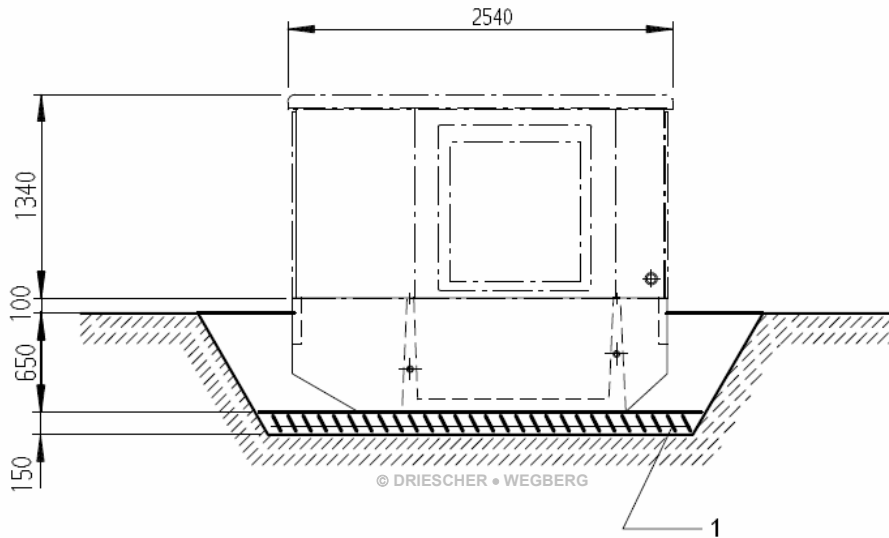

**Kabelanschluss**

Entfernen Sie zum Anschließen der Kabel:

MS-seitig

1. Stirnblech (1) der Fundamentwanne.  
Abdeckung der Kabelanschlussräume der MS-Schaltanlage gemäß der Montage- und Betriebsanleitung.

NS-seitig

1. Stirnblech (1) der Fundamentwanne.

**Cable connection**

For connecting the cables it is necessary to remove:

at MV side

1. End plate (1) of foundation trough.  
Cover of cable connection compartments of the MV-switchgear according to the Operating and Assembly Instructions

at LV side

1. End plate (1) of foundation trough

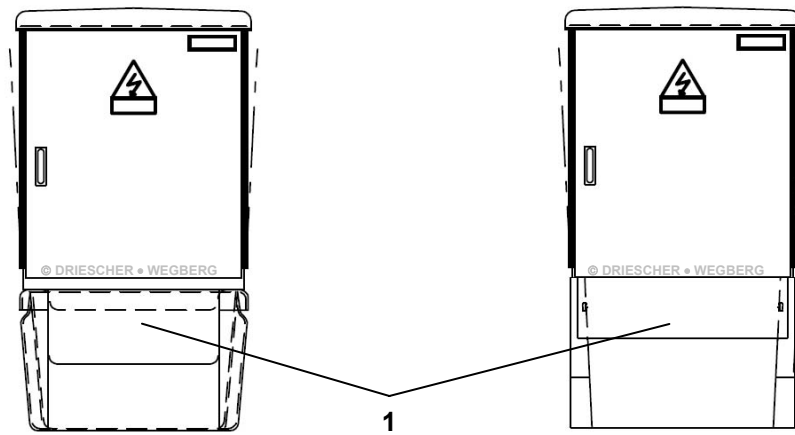

**mit Kunststoff-Fundamentwanne  
with polyester foundation trough**

Sollten bei einer Station mit Beton-Fundamentwanne Kabeldurchführungen vorhanden sein, Montageanleitung des entsprechenden Herstellers beachten!

**mit Beton-Fundamentwanne  
with concrete foundation trough**

If cable bushings are available at a station with concrete foundation trough, the mounting instructions of the corresponding manufacturer have to be observed.

**Erdung**

Stellen Sie die Erdverbindung zum Erdreich her, indem Sie das bauseits verlegte Erdungsband oder den Tiefenerder an die Erdungsanlage der Station anschließen.

**Earthing**

Make an earth connection to the ground by connecting the earthing strip or the earth rod (both provided on site) to the earthing system of the station

**Inbetriebnahme**

**Montagearbeiten prüfen**

Kontrollieren Sie, ob alle Montagearbeiten ordnungsgemäß durchgeführt wurden.

**Setting to work**

**Check assembly works**

Check if all assembly works were made correctly.

## Austausch von Stationskomponenten

Der Komponentenwechsel erfolgt über das abnehmbare Dach.

Gehen Sie wie folgt vor:

- Lösen Sie die 6 Befestigungsschrauben (1) (3 an jeder Kopfseite im oberen Türrahmen) und entfernen Sie das Dach.

## Change of station components

The change of components takes place via the removable roof.

Follow these steps:

- Loosen the 6 fixing screws (1) (3 pcs. at each upper door frame) and remove the roof.

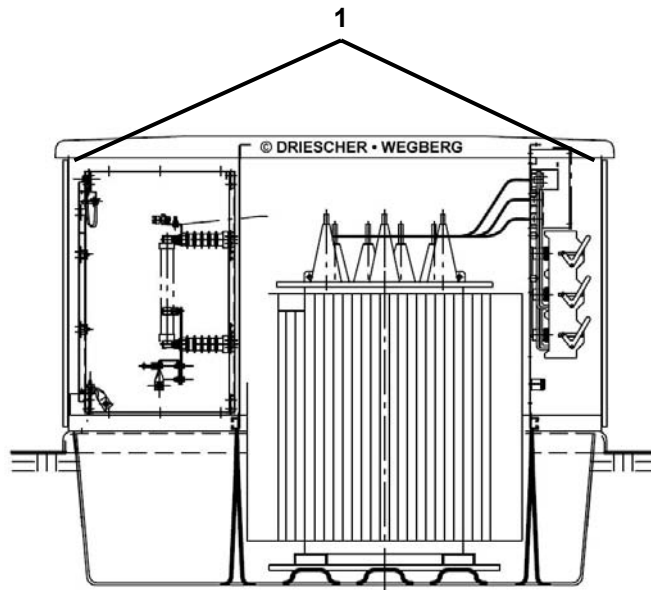

## Austausch der Mittelspannungs-Schaltanlage



Achten Sie beim Einbau oder Wechsel der Schaltanlage darauf, dass alle Anschlussleitungen der MS-Schaltanlage spannungslos und geerdet sind !



With the installation or change of the switchgear, take care that all connecting cables of the MV switchgear are dead and earthed!

### SF<sub>6</sub>-Schaltanlagen Typ G.I.S.E.L./MINEX

- Entfernen Sie alle Anschlusskabel und Erdverbindungen.
- Nachdem das Dach abgehoben wurde, hängen Sie die Schaltanlage an eine Hebevorrichtung (Kran o.ä.).
- Lösen Sie rückseitig der Schaltanlage die Befestigungsschrauben, ziehen die Schaltanlage nach vorne und heben sie nach oben aus der Station heraus.
- Entfernen Sie die Befestigungsschrauben aus der Rückwand der Schaltanlage und schrauben diese an die neue Schaltanlage.
- Bauen Sie die neue Schaltanlage in umgekehrter Reihenfolge ein.

### SF<sub>6</sub>-switchgear type G.I.S.E.L./MINEX

- Remove all connecting cables and earth connections.
- After lifting the roof, hook switchgear in a lifting device (crane or similar).
- Unscrew the fixing screws at the back of the switchgear, pull the switchgear to the front and lift it out of the station via the top.
- Remove the fixing screws from rear wall support at the switchgear and screw these to the new switchgear.
- Install the new switchgear in reverse sequence.

## Einbau oder Wechsel des Transformators



Achten Sie beim Einbau oder Wechsel des Transformators darauf, dass die entsprechenden Abgänge der MS-Schaltanlage und NS-Verteilung spannungslos und geerdet sind!

Der Transformator wird beim Wechsel von oben aus der Station herausgehoben bzw. in die Station eingebracht.

Die Transformatorhaltegurte sind nur im Falle eines Austauschs des Transformators zu lösen.

Gehen Sie beim Einbau wie folgt vor:

- a) Einbau des Transformators vor Ort:
  1. Dach lösen und entfernen.
  2. Öffnen Sie die Lüftungssteckblende auf der linken Stationsseite und nehmen Sie diese ab.
  3. Bringen Sie den Transformator vorsichtig ein und schließen ihn an.
- b) Wechseln eines werksseitig eingebauten Transformators:
  1. Dach lösen und entfernen.
  2. Öffnen Sie die Lüftungssteckblende auf der linken Stationsseite und nehmen Sie diese ab.
  3. Lösen Sie den Haltegurt des Transformators.
  4. Heben Sie den Transformator vorsichtig heraus und entfernen Sie von den Transformatorfüßen die Transformator-Haltebleche.
  5. Entfernen Sie die Transformatorhaltegurte.
  6. Befestigen Sie die Transformator-Haltebleche am neuen Transformator und heben Sie ihn vorsichtig in die Station.



Abstände nach VDE 0101 beachten!

7. Setzen Sie die Lüftungssteckblende ein und verschließen Sie diese.
8. Legen Sie das Dach auf und verschrauben es.

## Installation or change of the transformer



For the installation or change of a transformer, take care that the relevant outgoing supplies of the MV-switchgear and LV distribution board are dead and earthed!

The transformer is lifted resp. put into the station via the top.

Only loosen the transformer holding belts in case the transformer shall be changed.

For the installation follow the following steps:

- a) Installation of transformer at site:
  1. Unfasten the roof and remove it.
  2. Open the detachable ventilation cover on the left station side and remove it.
  3. Install the transformer carefully and connect same.
- b) Change of factory installed transformer:
  1. Unfasten the roof and remove it.
  2. Open the detachable ventilation cover on the left station side and remove it.
  3. Loosen the holding belt of the transformer.
  4. Lift the transformer carefully and remove the transformer fixing sheets at the transformer feet.
  5. Remove the transformer holding belts.
  6. Fix the transformer fixing sheets at the new transformer and lift it carefully into the station.



Observe the clearances according to VDE0101!

7. Install the detachable ventilation cover and lock same.
8. Attach the roof and screw it.

## Austausch der Niederspannungs-Schaltanlage



Achten Sie beim Einbau oder Wechsel der Schaltanlage darauf, dass alle Anschlussleitungen der Schaltanlage und auch die Mittelspannungsseite des Transformators spannungslos und geerdet sind!

- Entfernen Sie alle Anschlusskabel und Erdverbindungen.
- Nachdem das Dach abgehoben wurde, hängen Sie die Schaltanlage an eine Hebevorrichtung (Kran o.ä.).
- Entfernen Sie jeweils die linke und rechte NH-Sicherungsleiste oder Sammelschienenabdeckung.
- Lösen Sie von vorne an der Schaltanlage jeweils links und rechts die Befestigungsschrauben, ziehen die Schaltanlage nach vorne und heben sie nach oben aus der Station heraus.
- Bauen Sie die neue Schaltanlage in umgekehrter Reihenfolge ein.

## Instandhaltung

### Wartung, Inspektion, Instandsetzung

DRIESCHER - Kompaktstationen sind witterungsbeständig und wartungsarm. Es sollte jedoch regelmäßig eine Sichtkontrolle durchgeführt werden, um evtl. Schäden an oder in der Station feststellen zu können.



Zur Wartung der Mittelspannungsschaltanlage und der Niederspannungsverteilung beachten Sie bitte die entsprechenden Bedienungsanleitungen.



Vor der Inbetriebnahme sind einige Probeschaltungen durchzuführen.

Werden verschlissene oder beschädigte Schaltgerätekomponten bzw. Stationsteile vorgefunden wenden Sie sich bitte an unseren Kundendienst, welcher Ihnen gerne weiterhilft. Hier erhalten Sie auch Informationen zu original Ersatzteilen und Austauschkomponenten.

Der Betreiber sollte darauf achten, dass die Stationsräume immer sauber und trocken sind.

## Replacement of Low voltage switch-gear



During installation or change of the switch-gear, take care that all wiring cables of the switchgear and also the MV side of the transformer are dead and earthed!

- Remove all connecting cables and earth connections.
- After lifting the roof, put switchgear into a lifting device (crane or similar).
- Remove the left and right LV-fuse strip or bus bar cover.
- Loosen the fixing screws on the left and right side at the switchgear front, pull the switchgear to the front and lift it out of the station via the top.
- Install the new switchgear the other way round.

## Servicing

### Maintenance, inspection, repair

DRIESCHER kiosk substations are weather-resistant and require little maintenance only. However, visual inspection should be carried out on regular base for noticing possible damages at or in the station.



For maintenance purpose of MV and LV switchgear please see the relevant manuals.



Carry out some test operations before commissioning.

In case of wear or damaged switch components or station parts resp. so please contact our customer service. Here you will achieve support and information regarding original spare parts and replacement components.

Care should be taken by the user that the station rooms are clean and dry.

## Entsorgung

Die Materialien der Station sollten möglichst recycelt werden. Die Entsorgung der Station ist auf der Grundlage der bestehenden Rechtsvorschriften umweltschonend möglich.

Die Bestandteile der Station sind als Mischschrott oder durch weitestgehende Demontage umweltgerecht verwertbar als Sortenschrott und Mischschrott-Restanteil.

Eine Rückgabe der Station an Firma Driescher ist zu dem zum Zeitpunkt der Rückgabe geltenden Entsorgungskosten möglich.

In den Stationen sind hauptsächlich die folgenden Materialien enthalten:

### Gehäuse

- Verzinkter Stahl
- Aluminium
- Glasfaserverstärkter Kunststoff
- Beton

### Mittelspannungsschaltanlage

- Beachten Sie hierzu die Bedienungsanleitung der entsprechenden Mittelspannungsschaltanlage!

### Niederspannungsschaltanlage

- Verzinkter Stahl (Grundgerüst)
- Kupfer (Sammelschiene ggf. versilbert)
- Gießharz auf Epoxidharzbasis (Stützer)
- Kunststoffe (Schaltleisten)

### Transformator

- Öl bzw. Gießharz
- Metall



Die Entsorgung des Transformators ist umweltgerecht entsprechend den gesetzlichen Anforderungen durchzuführen!

## Waste disposal

The materials of the substation should be recycled as much as possible. Based on the actual legal regulations, the substation disposal can be realized eco-friendly.

The substation components can be put to mixed scrap or sort scrap by disassembly to the greatest possible extent and to mixed scrap-remaining parts in an environment-friendly and correct way.

The substation can be returned to Driescher company and for that expenses will be charged at actual, i.e. valid for disposal at date of such a return.

The substations mainly consist of the following materials:

### housing

- galvanized steel
- aluminium
- glas-fibre- reinforced polyester
- concrete

### Medium Voltage Switchgear

- Here, pls consider the Manual of the relevant MV switchgear

### Low Voltage Switchgear

- galvanized steel (base frame)
- copper (bus bar, if applicable silver-plated)
- cast resin on epoxy resin base (insulators)
- plastics material (switching strips)

### Transformer

- oil or cast resin
- metal



The waste disposal of the transformer has to be performed according to the environmental legal standards.

**Anhang A**

**Betonfundament Abdichtung**

Bei einem komplett geschlossenen Betonfundament ist das beigestellte Dichtungsmaterial bei der Aufstellung an den unten angegebenen Positionen zu verwenden.

**Appendix A**

**Sealing of concrete foundation**

During the installation of a completely closed concrete foundation the provided sealing material should be used at the spots shown below.

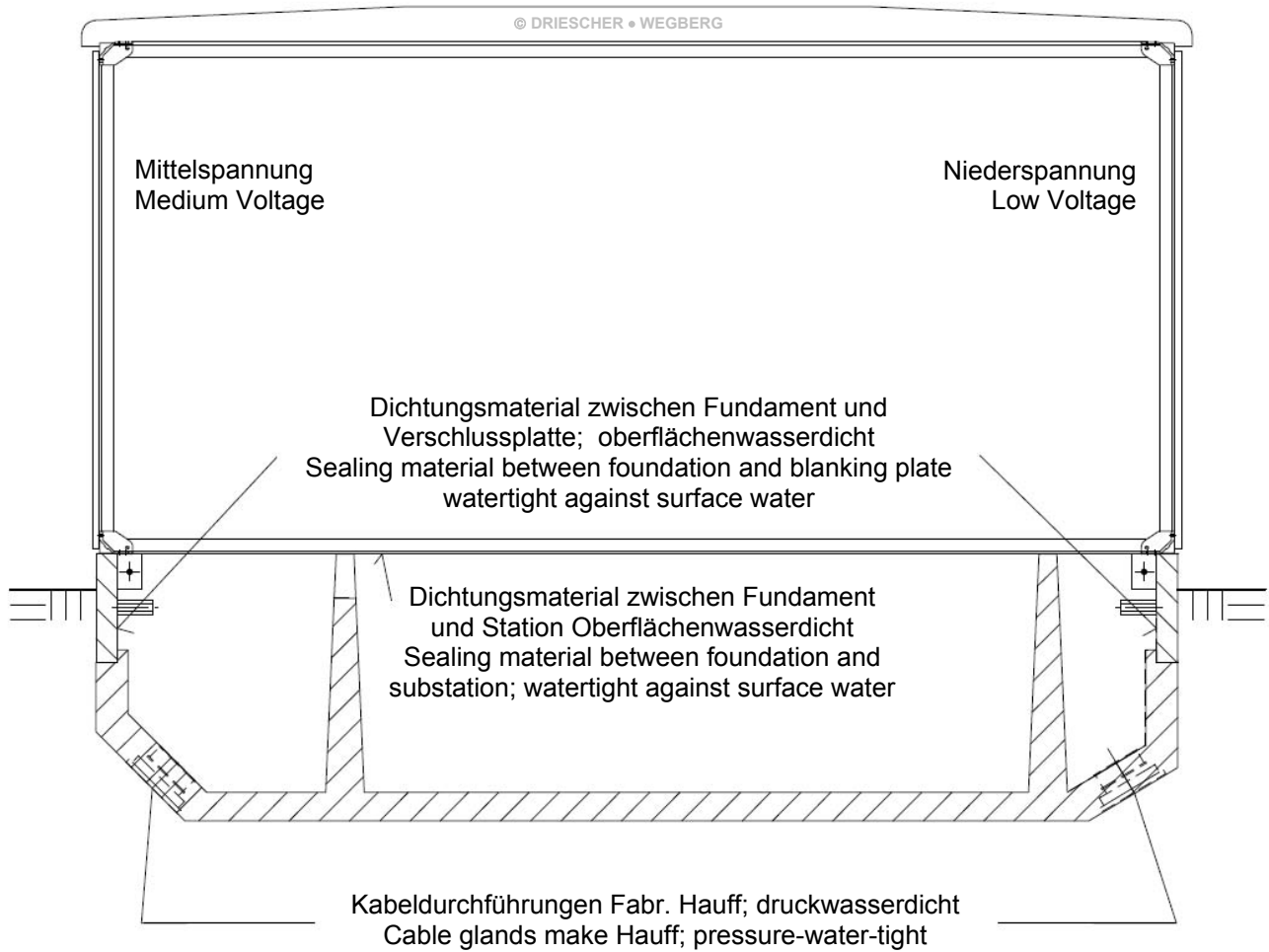

**Anhang B**

**Bestätigung nach BGV A3**

**BESTÄTIGUNG**

nach § 5 Absatz 4 der Unfallverhütungsvorschrift  
„Elektrische Anlagen und Betriebsmittel“  
BGV A3

Von Firma Fritz Driescher  
Industriestraße 2  
41844 Wegberg

Es wird bestätigt, dass die elektrische Anlage/  
das elektrische Betriebsmittel/ die elektro-  
technische Ausrüstung der Maschine oder  
Anlage

**Kunststoff-Kompaktstation Typ K1124  
und Typ K1227**

den Bestimmungen der Unfallverhütungsvorschrift „Elektrische Anlagen und Betriebsmittel“ BGV A3 entsprechend beschaffen ist. Des Weiteren wird bestätigt, dass alle nach BGV A3 und nach VDE bzw. DIN notwendigen Prüfungen und Messungen an der o. g. Anlage/ Betriebsmittel/ Ausrüstung durchgeführt wurden.

Diese Bestätigung dient ausschließlich dem Zweck, den Kunden davon zu entbinden, die elektrische Anlage/ das elektrische Betriebsmittel/die elektrotechnische Ausrüstung der Maschine oder Anlage vor der ersten Inbetriebnahme zu prüfen bzw. prüfen zu lassen (§ 5 Absatz 1 und 4 der BGV A3). Anderweitige zivilrechtliche Mängelhaftungsleistungs- und Haftungsansprüche werden durch diese Bestätigung nicht geregelt.

**Appendix B**

**Confirmation according to BGV**

**CONFIRMATION**

according to § 5 paragraph 4 of the accident prevention regulation  
„Elektrische Anlagen und Betriebsmittel“ BGV A3 „Electrical systems and equipment“

Issued by Messrs. Fritz Driescher  
Industriestraße 2  
41844 Wegberg

We herewith confirm that the electrical switchgear / the electrical equipment / the electro technical products of the machine or switchgear

**polyester kiosk substation type K1124  
and type K1227**

is according to the terms of the accident prevention regulation „Elektrische Anlagen und Betriebsmittel“ BGV A3. Furthermore we confirm that all necessary tests and measurements have been executed at the a.m. switchgear/equipment/product according to BGV A3 and according to VDE resp. DIN.

This confirmation only provides for the purpose to release the customer from the fact to check resp. to let check the electrical switchgear / the electrical equipment / the electro technical equipment of the machine or switchgear before the first setting to work (§ 5 para. 1 and 4 of the BGV A3). Other warranty and liability claims to civil law are not regulated by this confirmation.